



BYD



UEFA
EURO2024
GERMANY

UEFA EURO 2024™ Official Partner

BYD ETP3 – specifikace

SPECIFIKACE

Rozměry (D x Š x V)	4 460 x 1 720 x 1 875 mm
Rozvor (mm)	2 725
Pohotovostní hmotnost (kg)	1 700
Celková hmotnost (kg)	2 420

VÝKONY

Maximální rychlost (km/h)	100
Stoupání	≥20 %
Dojezd dle WLTP (km)	město: 310, kombinovaně: 265
Min. poloměr otáčení (m)	≤5,75
Nájezdový úhel	přední i zadní 20°/20°

ODPRUŽENÍ PODVOZKU

Zavěšení	McPherson vpředu, listové pružiny vzadu
Brzdová soustava	kotoučové brzdy, ABS, rekuperace
Kola a pneumatiky	195/60 R 16

POHONNÉ ÚSTROJÍ

Typ motoru	synchrónní motor s perman. magnetem
Jmenovitý výkon (kW)	35
Maximální výkon (kW)	100
Max. točivý moment (Nm)	180
Typ baterie	BYD NMC
Kapacita (kWh)	50,3 kWh
Nabíjecí výkon (kW)	DC 40 / AC 6,6
Doba nabíjení 0-100 % SOC	DC 1,5 h / AC 7,5 h

KONFIGURACE

Exteriérové barevné provedení	standard 2 sedadlové provedení
	Crystal white, Sweet silver, Doctor black, Jade green
Chromovaná přední mřížka	•
Dveřní kliky v barvě vozu	•
Pochromované rámečky	•
Střešní prolisy dekorace	•
Ocelová 16" kola	•
Hliníková 16" kola	○
Sada nářadí	•

INTERIÉR

Funkce připomenutí údržby	•
Polyuretanový volant	•
Pevná přepážka	•
Upozornění na otevřené dveře	•
Nastavitelný sloupek řízení	•
Jednostupňová převodovka	•
12 V nabíjecí port	•
Protiskluzová podlaha z hliníkové slitiny	•

BEZPEČNOST

Bezpečnostní sloupek řízení	•
Elektrický posilovač řízení (CEPS)	•
Protiblokovací brzdový systém (ABS)	•
Elektronický stabilizační systém (ESP)	•
Elektrická parkovací brzda (EPB)	•
Systém potlačení brzdného účinku (BOS)	•
Airbag řidiče	•
Airbag spolujezdce	•
Připomenutí zapnutí bezpečnostních pásů	•
Simulátor zvuku motoru (do 30 km/h)	•
Systém zabezpečení proti odcizení vozu	•
Bez klíčové otevírání vozu	•
4 zadní parkovací senzory	•

SEDADLA

Látkové sedačky	•
Sedadla z umělé kůže	○
Vyhřívání sedadel	○
Nezávisle nastavitelné sedadlo	•

MULTIMEDIA

Rádio s externími výstupy AUX a USB	•
Audiosystém se 2 reproduktory	•
Audiosystém se 4 reproduktory	○

OSVĚTLENÍ

Halogenové světlomety	•
Systém automatického svícení	•
Osvětlení s funkcí „Follow me home“	•
Výškově nastavitelné světlomety	•
Přední mlhová světla	•

Zadní mlhová světla	•
LED přední čtecí lampičky	•
LED osvětlení nákladového prostoru	•
Indikace stavu nabíjení u nabíjecího portu	•

ZASKLENÍ A ZRCÁTKA

Elektrická vnější zrcátka v barvě karoserie	•
Antireflexní vnitřní zpětné zrcátko	•
Elektricky ovládaná přední boční okna	•
Stěrače s nastavitelným intervalem stírání	•
Bílé okenní sklo zadních dveří náklad. prostoru	•
Elektrické vyhřívání a odmrazování zadního skla	•
Manuální klimatizace	—
Automatická klimatizace	•

● standard ○ volitelná — není k dispozici

1 Skutečný dojezd a spotřeba energie mohou záviset na řidiči, stylu jízdy, rychlosti, okolních podmínkách, venkovní teplotě, profilu trasy a dalších faktorech.

2 Doba nabíjení je vypočtena na základě okolní teploty 30 °C a může se lišit v závislosti na okolní teplotě a teplotě baterie.

Informace a ilustrace vycházejí z údajů dostupných k lednu 2024 a mohou se změnit bez předchozího upozornění.

Nejnovější informace získáte u svého prodejce BYD.

Chyba tisku vyhrazena.



TOP DRIVE
— CLUB —

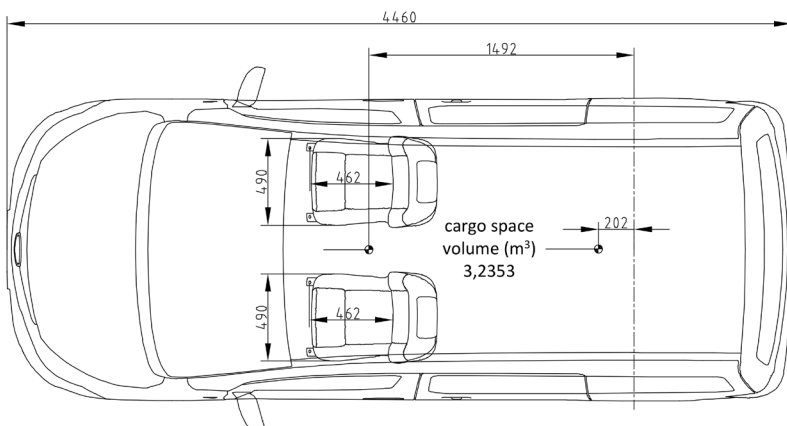
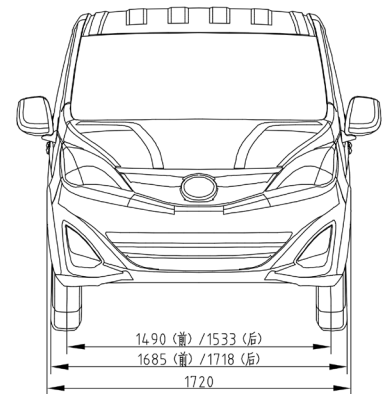
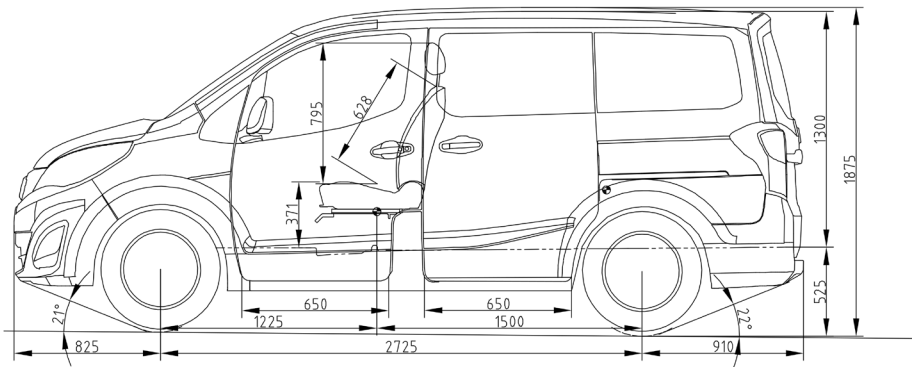

TOP DRIVE
 — CLUB —