

BYD ETP3



Plně elektrická kompaktní skříňová dodávka

Jezděte s nulovými emisemi pro požadavky meziměstské dopravy a dodávky na poslední míli a maximalizujte produktivitu svého vozového parku.



BYD ETP3

Technické parametry

275km

WLTP město

233km

WLTP kombinace

136ps

Max. výkon

44.9 kWh

BYD Blade Battery



BYD ETP3

Excelentní úložná kapacita

3.5m³ nákladového prostoru

780kg max. zatížení



BYD ETP3

Technické rozměry (mm)

4,460 * 1,720 * 1,875

Rozvor kol: 2,725



1,720 mm



4,460 mm



1,875 mm



2,725 mm

BYD

Oboustranné posuvné dveře



BYD ETP3

Rozměry nákladového prostoru (mm)

Výška	1,300
Max. výška	1,400
Šíře mezi podběhy kol	1,216



BYD ETP3

Rozměry nákladového
prostoru (mm)



Height: 1,200mm

Height: 1,275mm

Length: 1,900mm

Min width: 1,200mm
Max: 1,390mm

Width: 1,230mm

BYD ETP3

Nákladový prostor

Hliníková podlaha

- Anti -slip povrch
- Odolný proti opotřebení s integrovanými kotevními úchyty pro zajištění nákladu

3.5m³

BYD ETP3

Nabíjení

30 MIN
(SOC 20-100%)

Max. DC : 50 kW

AC: 6.6kW



BYD ETP3

Inovativní a efektivní

- 7-palcový dotykový display
- 4.3-palcový LCD display palubního počítače
- Bezklíčový vstup a start
- Multifunkční volant
- Automatická klimatizace
- FM/AM rádio
- EPB (elektrická parkovací brzda)
- Bluetooth připojení telefonu a strýmování hudby
- 4 reproduktory
- C-EPS (elektrický posilovač řízení)
- ESP elektronický stabilizační program

Výbava



Elektricky nastavitelná vnější zrcátka



(TPMS) Systém monitorování tlaku v pneumatikách



Opěrky sedadel



Zpětná kamera s integrovaným radarem

BYD ETP3

Vyhřívané sedadlo řidiče i spolujezdce

Ergonomické sedadlo řidiče

BYD ETP3

System předního osvětlení

- LED světla pro denní svícení
- Přední a zadní mlhová světla
- Automatické světlomety



BYD ETP3

System zadního osvětlení

- LED světla pro denní svícení
- Přední a zadní mlhová světla
- Automatické světlomety



BYD ETP3

BYD e-platforma 2.0

Prostřednictvím vysoce integrovaného systému „33111“ je e-platforma BYD schopna snížit hmotnost vozidel, náklady na výrobu a údržbu a optimalizovat rozvržení dílů pro zvýšení spolehlivosti, bezpečnosti a energetické účinnosti.

S touto platformou je BYD ETP3 postaven podle standardu osobních automobilů, který poskytuje skvělou bezpečnost a lepší zážitek z jízdy.



ETP3

BYD ETP3

Blade batterie

Safe | Strong | Long Range | Long Lifespan

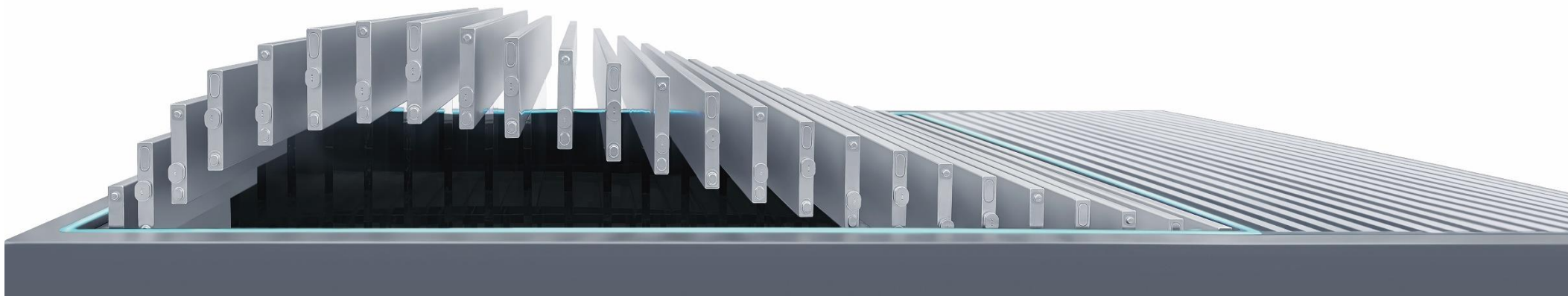

BYD ETP3

(BTMS) systém řízení optimální teploty baterie

BTMS je systém řízení teploty kapaliny, který zaručuje udržení teploty baterie na optimální provozní teplotě což zvyšuje bezpečnost a spolehlivost systému akumulátorů a umožňuje vozidlu provoz v extrémních povětrnostních podmínkách.

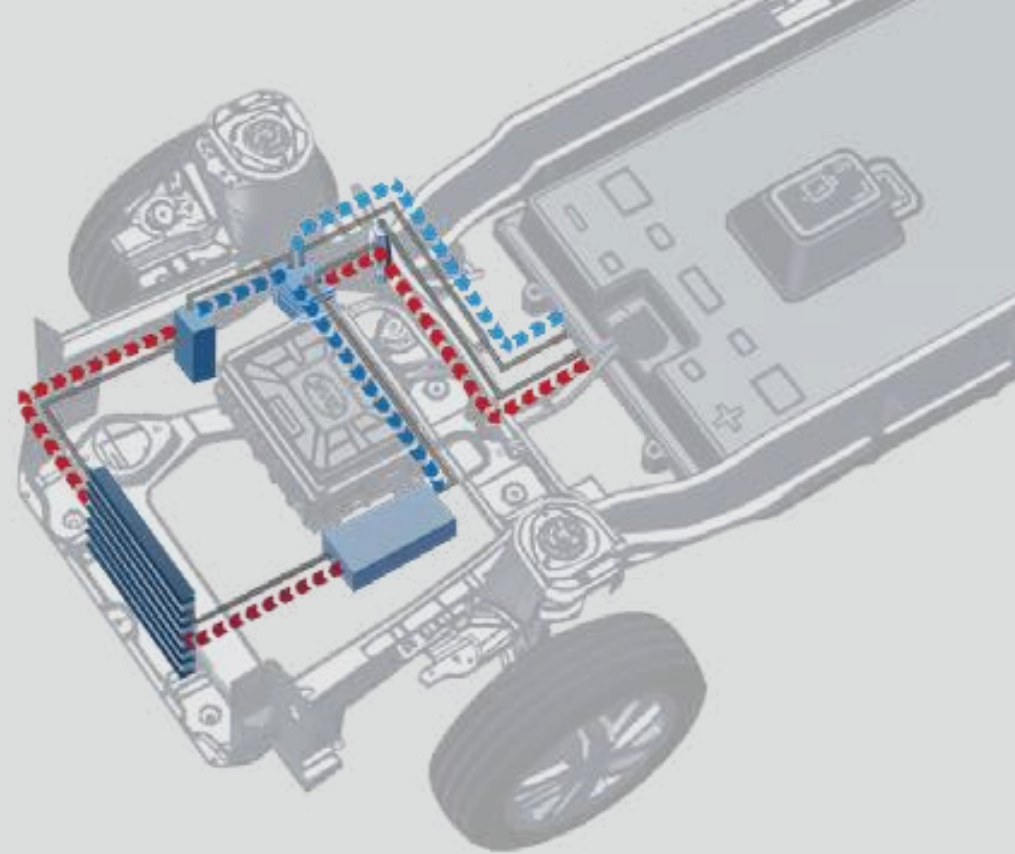

BYD ETP3

Regenerační brzdový systém (REKUPERACE)

Při brzdění nebo ubírání plynu (výkon baterie nižší než 90 %) se kinetická energie přeměňuje na elektřinu, aby se baterie dobila. Dokáže účinně snížit otěr brzdových destiček, zlepšit dojezd a šetřit energii.

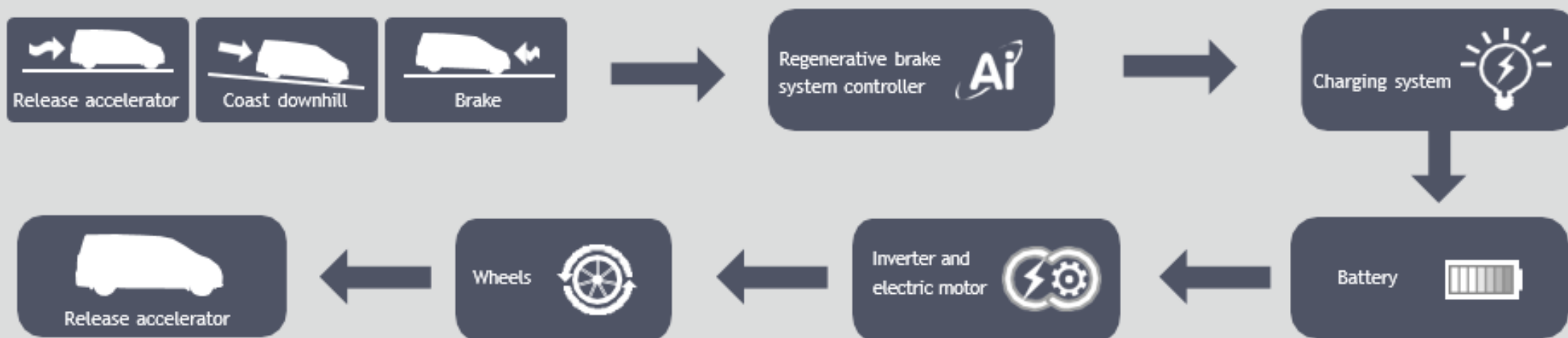

BYD ETP3

Souhrn hlavních technických parametrů

Technická data

Celkový rozměr (L/W/H)

Rozvor kol	mm	4,460/1,720/1,875
Max. rychlost	mm	2,725
Pohotovostní hmotnost	km/h	100
Celková hmotnost vozidla	kg	1,640
Dojezd*(WLTP)	kg	2,420
Užitečné zatížení	km	275(město)/233(kombinace)
Max. výkon motoru	kg	780
Max. točivý moment	kW	100
Kapacita trakční baterie**	N.M	180
Nabíjecí výkon	kWh	44.9
Doba nabíjení	kW	DC 50/AC 6.6
	h	DC 0.5/ AC 5.5 (SOC 20%-100%)

*Rozsahy uvedené na webu jsou založeny na testovacích podmínkách WLTP. Skutečný dojezd se bude lišit v závislosti na jízdních/nabíjecích zvyklostech, rychlosti, podmínkách, počasí, teplotě a životním cyklu baterie atd.

Záruka



Předepsaná údržba

Interval 20,000km / 12 měsíců

Garance

Základní záruka

Záruka na hnací ústrojí (elektromotor + ECU)

Trakční baterie (SOH 70%)

4 roky / 100,000km

5 roků / 150,000km

8 let / 160,000km

BYD ETP3







